

INSPIRON™

VODIČ ZA PRIPREMU





INSPIRON™

VODIČ ZA PRIPREMU

Model PP19S

Napomene, oprezi i upozorenja

 **NAPOMENA:** NAPOMENA ukazuje na važnu obavijest koja će vam pomoći da bolje iskoristite svoje računalo.

 **OPREZ:** OPREZ Ukazuje na moguće oštećenje hardvera ili gubitak podataka i govori vam o tome kako da to izbjegnute.

 **UPOZORENJE:** UPOZORENJE ukazuje na moguće oštećenje imovine, osobnu ozljedu ili pogibiju.

Podaci u ovom dokumentu podliježu promjenama bez prethodne obavijesti.

© 2009 Dell Inc. Sva prava su zadržana.

Svaka reprodukcija ovog materijala, na koji god način se provodila je strogo zabranjena bez pismene dozvole Dell Inc.

Trgovački znakovi koji se koriste u ovom tekstu: *Dell*, *DELL* logotip, *Inspiron* i *YOURS IS HERE* su trgovački znakovi Dell Inc.; *Intel* je registrirani trgovački znak *Atom* je trgovački znak Intel Corporation u SAD i drugim zemljama; *Microsoft* i *Windows* su trgovački znakovi ili registrirani trgovački znakovi Microsoft Corporation u Sjedinjenim Američkim Državama i/ili drugim zemljama; *Ubuntu* je registrirani trgovački znak Canonical Ltd.; *Bluetooth* je registrirani trgovački znak u vlasništvu Bluetooth SIG, Inc. i Dell ga koristi u okviru licence.

Ostali trgovački znakovi i trgovački nazivi mogu se koristiti u ovom dokumentu kao uputnica do entiteta čiji su znakovi ili do imena njihovih proizvoda. Dell Inc. se doriče svih vlasničkih interesa u vezi trgovačkih znakova ili trgovačkih imena koja nisu njegova.

Veljača, 2009

P/N N490P

Ver. A00

Sadržaj

Priprema vašeg Inspiron™ Mini 10	5	Vađenje i zamjena baterije	24
Prije pripremite svojeg računala	5	Softverskeznačajke	25
Priključite AC adapter	6	Rješavanje problema	27
Priključivanje mrežnog kabela (dodatak)	7	Problemi s mrežom	27
Pritisnite gumb za uključivanje i isključivanje	8	Problemi s napajanjem	28
Microsoft® Windows® XP Setup	9	Problemi s memorijom	29
Ubuntu® Setup	9	Smrzavanja i problemi sa softverom	30
Aktivirajte ili deaktivirajte bežični uređaj	9	Upotreba alata za podršku	32
Povežite s internetom (po izboru)	10	Dellovo središte za podršku	32
Korištenje vašeg Inspiron™ Mini 10	14	Poruke sustava	33
Značajke s desne strane	14	Rješavanje problema s hardverom	34
Značajke s lijeve strane	16	Dell dijagnostika	35
Osnovne značajke računala i tipkovnice	18	Obnavljanje operativnog sustava	38
Pokreti na Touchpadu	20	Obnavljanje sustava	38
Značajke prikaza	22	Korištenje Dell™ PC Restore	39
		Reinstalacija operativnog sustava	41

Sadržaj

Dobivanje pomoći (Help)	44
Tehnička usluga za podršku i korisnike . . .	45
Online Services (Online usluge)	45
Automatska usluga o stanju narudžbe . . .	46
Podaci o proizvodu	46
Povrat predmeta radi popravka u okviru jamstva ili uz naplatu	47
Prije nego nazovete	48
Kontaktiranje Della	49
Saznajte više podacima i resursima . . .	50
Tehnički podaci	52
Kazalo	60

Priprema vašeg Inspiron™ Mini 10

U ovom odjeljku se nalaze informacije o podešavanju vašega prijenosnog računala i priključivanju perifernih uređaja.

Prije pripremite svojeg računala

Pri postavljanju računala vodite računa da omogućite lagan pristup do izvora napajanja, dovoljnu ventilaciju i ravnu površinu na koju ćete računalo postaviti.

Ograničene mogućnosti zračnog strujanja oko vašega Inspiron Mini 10 može dovesti do njegova pregrijavanja. Kako biste spriječili pregrijavanje osigurajte barem 10,2 cm (4 inča) sa stražnje strane računala i najmanje 5,1 cm (2 inča) sa svih drugih strana. Uključeno računalo nikad ne postavljajte na skućena mjesta kao što su ormar ili ladica.

 **UPOZORENJE:** Ventilacijske otvore nemojte blokirati, nemojte u njih gurati različite predmete i nemojte dopustiti da se u njima nagomila prašina. Računalo Dell™ tijekom rada nemojte držati uključenim u okruženju s nedostatnim protokom zraka, kao što je prijenosna torba. Ograničeni protok zraka može prouzročiti kvar na računalu ili požar. Računalo uključuje ventilator ako se zagrije. Buka od ventilatora je uobičajena i ne znači da postoji problem s ventilatorom ili računalom.

 **OPREZ:** Postavljanjem ili slaganjem teških predmeta na računalu može dovesti do njegova trajnog oštećenja.

Priključite AC adapter

Priključite AC adapter na računalo i zatim utaknite utikač u zidnu utičnicu ili prenaponski zaštitnik.

⚠ UPOZORENJE: AC adapter radi sa svim vrstama električnih utičnica. Međutim, priključci za napajanje i produžni kablovi razlikuju se među zemljama. Korištenje nekompatibilnog kabela ili neispravno priključivanje kabela na višestruki priključak ili električnu utičnicu može uzrokovati požar ili trajno oštećenje vašeg računala.

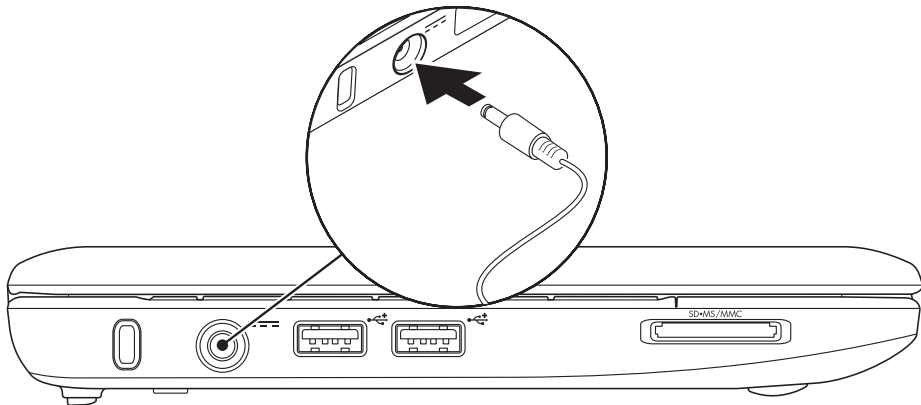

Priključivanje mrežnog kabela (dodatak)

Kako biste koristili priključak za žični kabel,
priključite mrežni kabel.

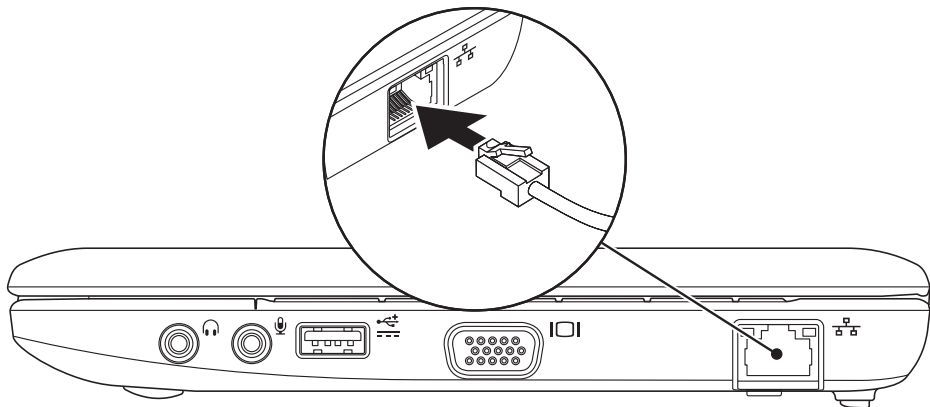

Pritisnite gumb za uključivanje i isključivanje

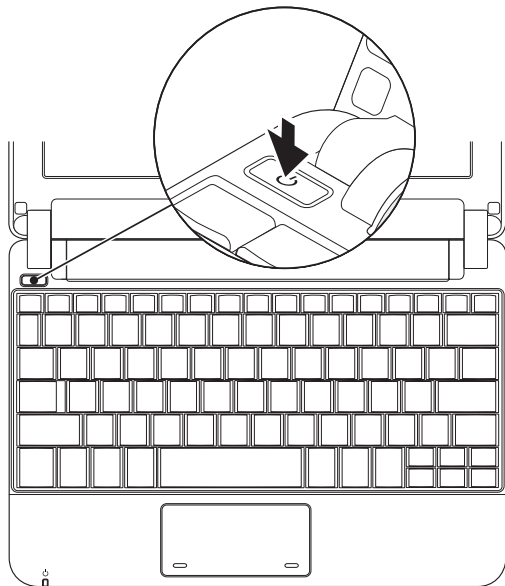

Microsoft® Windows® XP Setup

Ako ste s vašim računalom naručili operativni sustav Windows XP, on će već biti konfiguriran. Za pripremu operativnog sustava Windows XP prvi put, slijedite upute na ekranu. Ovi koraci su obvezni i njihovo dovršenje može potrajati do 15 minuta. Ovi ekranski prikazi će vas voditi kroz nekoliko postupaka, uključujući i prihvaćanje licencnih sporazuma, podešavanje postavki i priprema internetske veze.

 **OPREZ: Nemojte prekidati proces pripreme operativnog sustava. Ako to učinite, računalo bi moglo postati neupotrebljivo.**

Ubuntu® Setup

Ako ste s računalom naručili operativni sustav Ubuntu, on će biti već konfiguriran. Pogledajte *Ubuntu Quick Start Guide* (Brzi vodič za početak rada s Ubuntu) koji ste dobili sa svojim računalom, radi više pojedinosti karakterističnih za ovaj operativni sustav.

Aktivirajte ili deaktivirajte bežični uređaj

Uključivanje bežičnog uređaja dok je računalo uključeno:

1. Pritisnite <Fn><F2> ili pritisnite tipku  na tipkovnici.

Pojavit će se dijaloški okvir **Wireless Enable/Disable** (Aktiviraj/deaktiviraj bežični uređaj).

2. Izaberite jedno od sljedećeg:
 - Aktiviraj Bluetooth
 - Aktiviraj Wireless LAN

3. Pritisnite **OK** (U redu).

Kako biste isključili bežični uređaj, pritisnite <Fn><F2> opet kako biste isključili sve radio uređaje.

Povežite s internetom (po izboru)

 **NAPOMENA:** Dobavljači internetskih usluga i njihove ponude mogu se razlikovati od zemlje do zemlje.

Za povezivanje s internetom potreban vam je vanjski modem ili mrežna veza i davatelj usluge povezivanja s internetom (ISP).

 **NAPOMENA:** Ako USB modem ili WLAN adapter nisu dio vaše originalne narudžbe, možete ih kupiti na internetskoj stranici Dell na www.dell.com.

Priprema žičane veze s internetom

- Ako koristite telefonsku vezu, priključite telefonski vod na vanjski USB modem (po izboru) i na telefonsku zidnu utičnicu prije nego počnete s pripremom veze.
- Ako koristite DSL ili kablovski/satelitski modem, kontaktirajte svojega ISP ili službu mobilne telefonije radi uputa o pripremi veze.

Kako biste dovršili pripremu žičane internetske veze, slijedite upute u “Pripremanje vaše veze s internetom” na stranici 11.

Priprema bežične veze

 **NAPOMENA:** Kako biste pripremili bežični usmjerivač, pogledajte dokumentaciju koju ste dobili s vašim usmjerivačem.

Prije nego budete mogli koristiti bežičnu internetsku vezu, morate se povezati sa svojim bežičnim usmjerivačem. Podešavanje veze sa svojim bežičnim usmjerivačem:

 **NAPOMENA:** Postupci u ovom dokumentu napisani su za zadani prikaz sustava Windows te možda ne vrijede ako ste računalo Dell™ postavili na Windows Classic (Klasični) prikaz.

1. Spremite i zatvorite otvorene datoteke i izađite iz otvorenih programa.
2. Kliknite **Start** → **Upravljačka ploča**.

3. Pod **Network and Internet Connections** (Povezivanje s mrežom i internetom), izaberite **Wireless Network Setup Wizard** (Čarobnjak za pripremu bežične mreže).
4. Za dovršetak postavljanja pratite upute na zaslonu.

Postavljanje internetske veze

Za pripremu veze s internetom, provedite korake iz ovog odjeljka.

1. Spremite i zatvorite otvorene datoteke i izađite iz otvorenih programa.
2. Dvaput pritisnite ISP ikonu na Microsoft Windows radnoj površini.
3. Za dovršetak postavljanja pratite upute na zaslonu.

Ako se na vašoj radnoj površini nije pojavila ikona ISP ili ako želite pripremiti internetsku vezu preko drugoga ISP-a, provedite korake u ovom odjeljku.

 **NAPOMENA:** Ako se ne možete priključiti na Internet, a ranije ste to mogli, možda usluge dobavljača internetskih usluga trenutno nisu dostupne. Obratite se dobavljaču internetskih usluga i provjerite status usluge ili se pokušajte ponovo priključiti kasnije.

Pripremite informacije o davatelju internetskih usluga. Ako nemate ISP, priključite se na **čarobnjaka za internetsku** vezu i on će vam pronaći jednoga.

 **NAPOMENA:** Postupci u ovom dokumentu napisani su za zadani prikaz sustava Windows te možda ne vrijede ako ste računalo Dell™ postavili na Windows Classic (Klasični) prikaz.

1. Spremite i zatvorite otvorene datoteke i izađite iz otvorenih programa.
2. Kliknite **Start** → **Upravljačka ploča**.
3. Pod **Network and Internet Connections** (Povezivanje s mrežom i internetom) izaberite **Setup or Change Your Internet Connection** (Priprema ili promjena veze s internetom).
4. Kliknite **Setup** (Priprema).
Pojavit će se New Connection Wizard (Čarobnjak za novu vezu).
5. Kliknite **Connect to the Internet** (Poveži se s internetom).
6. Na sljedećem prozoru kliknite na odgovarajuću mogućnost:
 - Ako nemate ISP, kliknite **Choose from a list of Internet service providers (ISPs)** (Izaberite s popisa davatelja usluge veze s internetom).

– Ako ste već pribavili podatke za pripremu od vašeg ISP-a, ali niste dobili CD za pripremu, kliknite **Set up my connection manually** (Ručna priprema moje veze).

– Ako imate CD za pripremu, kliknite **Use the CD I got from an ISP** (Upotrijebi CD koji sam dobio od ISP-a).

 **NAPOMENA:** Vaše računalo nema unutarnji optički pogon. Koristite se vanjskim optičkim pogonom ili bilo kojim vanjskim uređajem za čuvanje podataka za postupke u kojima se spominje disk.

7. Pritisnite **Next** (Dalje).

Ako ste izabrali ručnu pripremu veze (Set up my connection manually) u koraku 6, prijedite na korak 8. U protivnom slijedite upute na ekranu kako biste dovršili pripremu.

 **NAPOMENA:** Ako ne znate koju vrstu veze odabrati, kontaktirajte svog ISP-a.



8. Kliknite odgovarajuću mogućnost pod **How do you want to connect to the Internet?** (Kako se želite povezati s internetom) i kliknite **Next** (Dalje).
9. Koristite podatke za pripremu koje ste dobili od vašeg ISP-a kako biste dovršili pripremu.

Korištenje vašeg Inspiron™ Mini 10

Vaš Inspiron Mini 10 posjeduje indikatore i gumbе koji pružaju obavijesti i omogućavaju vam da provedete zajedničke zadatke. Priklučci na vašem računalu osigurat će mogućnost priključivanja dodatnih uređaja.

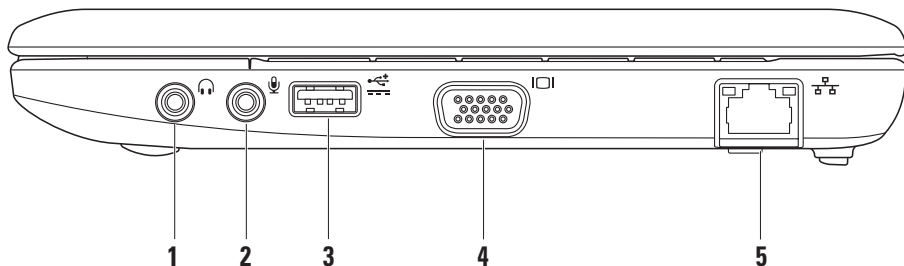
Značajke s desne strane



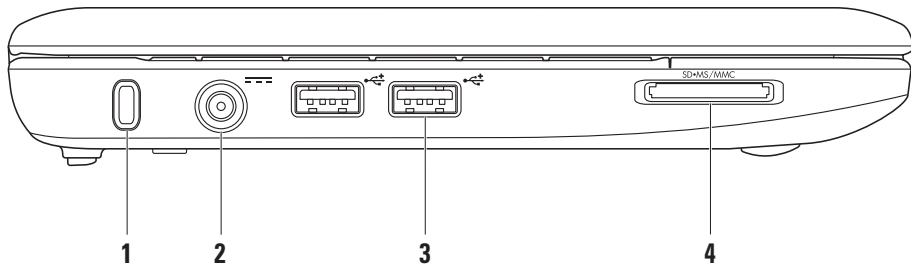

-  **Izlazni audio / konektor za slušalice** – Priključuje par slušalica ili šalje zvuk na zvučnike s napajanjem ili vanjsku audio sustav.
-  **Ulazni audio / Mikrofonski priključak** – Priključuje mikrofon ili ulazni signal za upotrebu s audio programima.
-  **Utičnica USB s napajanjem** – Ova utičnica može se koristiti za USB uređaje koji trebaju više napajanja. Ova utičnica podržava strujno opterećenje do 2 A.
-  **VGA konektor** – Priključuje monitor ili projektor.
-  **Mrežni konektor** – Povezuje vaše računalo s mrežom ili širokopojasnim uređajem, ako se koristite žičnom mrežom.

Značajke s lijeve strane



- 1 Utor za sigurnosni kabel** – Priključuje komercijalno dostupne protuprovalne uređaje na računalo.

 **NAPOMENA:** Prije nego kupite uređaj protiv krađe, pobrinite se da funkcionira u sigurnosnom utoru za kabele na vašem računalo.

- 2**  **Konektor AC adaptera** – Priključuje AC adapter na računalo i puni bateriju.

- 3**  **USB 2.0 konektori (2)** – Priključuju USB uređaje, kao što su miš, tipkovnica, pisač, vanjski pogon ili MP3 player.

- 4** 

3-u-1 Čitač medijskih kartica – Osigurava brz i zgodan način za pregled i dijeljenje digitalnih fotografija, glazbe, video filmova i dokumenata koji se čuvaju na sljedećim digitalnim memorijskim karticama:

- Secure Digital (SD) memorijska kartica
- Secure Digital High Capacity (SDHC) kartica
- Multimedia Card (MMC)
- Memory Stick
- Memory Stick PRO

Osnovne značajke računala i tipkovnice

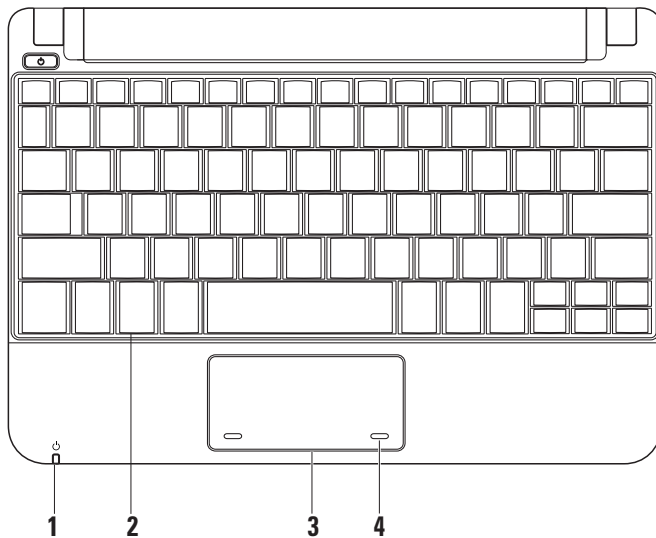

- 1  **Svjetlo napajanja / indikatora baterije** – Svijetli stalno ili trepće kako bi ukazalo na stanje napajanja / napunjenost baterije. Svjetlo ukazuje na sljedeća stanja za vrijeme punjenja ili korištenja računala:

AC adapterom

- Mirno bijelo – Računalo je uključeno i baterija se puni.
- Trepće bijelo – Računalo je u režimu pripravnosti.
- Isključeno – Računalo je u stanju hibernacije.

Baterija

- Mirno bijelo – Računalo je uključeno.
- Trepće bijelo – Računalo je u režimu pripravnosti.
- Trepće žuto – Baterija je prazna. Priključite AC adapter da napuni bateriju.
- Isključeno – Računalo je u stanju hibernacije.

- 2 **Tipkovnica** – Postavke za ovu tipkovnicu mogu se prilagoditi uz pomoć usluge za podešavanje sustava.
- 3 **Touchpad** – Osigurava funkcije miša.
- 4 **Gumbi na touchpadu (2)** – Osigurava funkcije lijevog i desnog klika kao i na mišu.

Pokreti na Touchpadu

Listanje

Omogućava kretanje kroz sadržaj. Funkcija listanja sadrži:

Tradicionalno listanje – Omogućava vam da listate gore i dolje ili lijevo i desno.

Listanje gore i dolje:

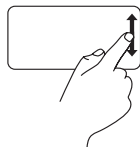

Pomičite prstom gore i dolje u zoni vertikalnog listanja (sasvim desno na touchpadu) kako biste listali aktivni prozor gore ili dolje.

Listanje lijevo i desno:

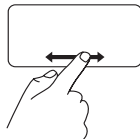

Pomičite prstom lijevo i desno u zoni horizontalnog listanja (sasvim dolje na touchpadu) kako biste listali aktivni prozor lijevo ili desno.

Kružno listanje – Omogućava vam da listate gore i dolje ili lijevo i desno.

Listanje gore i dolje:



Pomičite prst u zoni vertikalnog listanja (sasvim desno na touchpadu), kružnim pokretima u smjeru kazaljke na satu za listanje prema gore ili suprotno od kazaljke na satu za listanje prema dolje.

Listanje lijevo i desno:



Pomičite prst u zoni horizontalnog listanja (sasvim dolje na touchpadu), kružnim pokretima u smjeru kazaljke na satu za listanje prema udesno ili suprotno od kazaljke na satu za listanje ulijevo.

Značajke prikaza

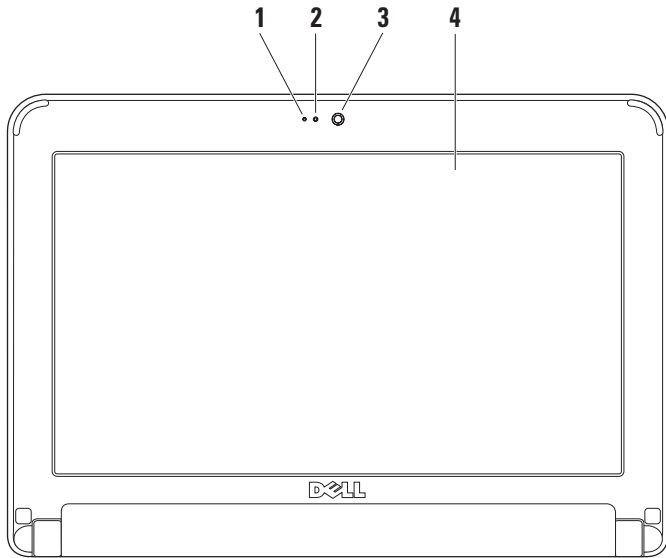

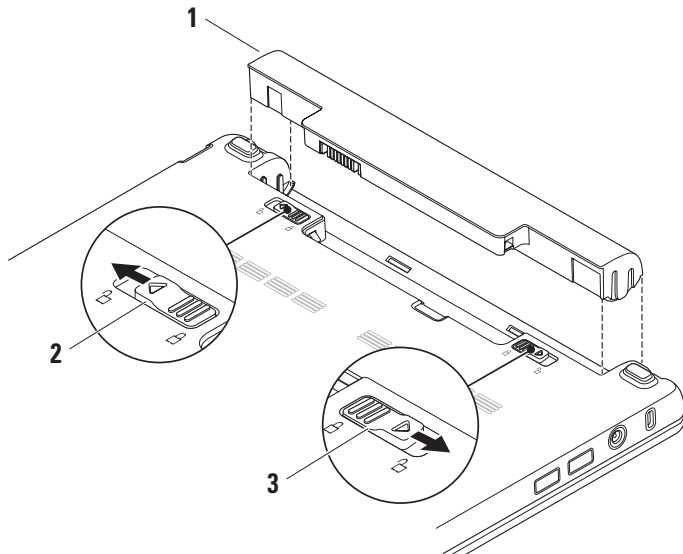

- 1 Mikrofon** – Osigurava kvalitetni zvuk za audio razgovore i snimanje glasa.
- 2 Svjetlo aktivnosti kamere** – Prikazuje da li je kamera uključena ili isključena.
- 3 Kamera** – Ugrađena kamera za video snimanje, konferencije i razgovore.
- 4 Zaslون** – Vaš zaslon se može razlikovati na temelju izbrane konfiguracije koju ste odredili pri kupnji računala. Više pojedinosti o tipkovnici potražite u *Dellov tehnološki vodič*.

Vađenje i zamjena baterije



- 1 Baterija
- 2 Zasun za oslobađanje baterije
- 3 Zasun za blokadu baterije

 **UPOZORENJE:** Korištenje nekompatibilne baterije može povećati rizik od požara ili eksplozije. Ovo računalo smije koristiti samo bateriju koju kupite kod Della. Ne koristite baterije s drugih modela računala.

 **UPOZORENJE:** Prije vađenja baterije, isključite računalo i izvadite vanjske kablove (uključujući i AC adapter).

Za uklanjanje baterije:

1. Isključite računalo i preokrenite ga.
2. Povlačite zasun baterije sve dok nekikne na svom mjestu.
3. Povlačite zasuna za blokadu baterije kako biste je oslobodili.
4. Izvucite i dignite bateriju iz ležišta.

Za zamjenu baterije, pogurajte je u ležište dok ne škljocne na svom mjestu. Zatim povucite blokadu baterije kako bi se zaključao zasun i blokirao položaj baterije.

Softverskeznačajke

 **NAPOMENA:** Više pojedinosti o značajkama koje su opisane u ovom odjeljku potražite u *Dell Technology Guide* (Dellov tehnološki vodič) na vašemu tvrdom disku ili na web stranici Dell podrške na adresi support.dell.com.

Produktivnost i komunikacija Vaše računalo možete koristiti za stvaranje prezentacija, brošura, čestitki, letaka i proračunskih tablica, u ovisnosti o programima koji su instalirani na vašem računalu. Provjerite u svojoj narudžbi koji ste softver kupili zajedno s računalom.

Nakon priključivanja na internet možete pristupiti web stranicama, podesiti svoje račune za e-poštu, slati i preuzimati slike i tako dalje.

Zabava i multimediji

Svoje računalo možete koristiti za gledanje filmova, igranje igara, slušanje glazbe i internetskih radio stanica.

Prilagođavanje radne površine

Radnu površinu možete prilagoditi sebi te joj promijeniti izgled, razlučivost, podlogu, čuvar ekrana i tako dalje utm pristupa prozoru **Display Properties** (Svojstva prikaza).

Za pristup prozoru sa svojstvima prikaza:

1. Kliknite desnom tipkom na slobodno područje vaše radne površine.
2. Kliknite **Properties** (Svojstva) kako biste otvorili prozor **Display Properties** (Svojstva prikaza) i upoznali se s vašim mogućnostima za prilagodbu.

Izrada sigurnosnih kopija vaših podataka

Preporučuje se da povremeno izradite sigurnosne kopije vaših datoteka i mapa na vašem računalu. Za izradu sigurnosne kopije datoteka:

1. Kliknite **Start**→ **All Programs** (Svi programi)→ **Accessories** (Pribor)→ **System Tools** (Alati sustava)→ **Backup** (Sigurnosna kopija).
2. Slijedite upute u čarobnjaku **Back up Files** (Izradi sigurnosnu kopiju datoteka).

Rješavanje problema

⚠ UPOZORENJE: Samo obučeno servisno osoblje smije skidati poklopac računala. Pogledajte *Service Manual* (Servisni priručnik) na Dell stranici za podršku na adresi support.dell.com radi naprednih servisnih uputa i uputa za rješavanje problema.

Problemi s mrežom

Bežične veze

Ako je bežična veza u prekidu –

Bežični usmjerivač je izvan mreže ili je bežična mreža isključena na računalu.

- Provjerite svoj bežični usmjerivač kako biste bili sigurni da je pod napajanjem i da je povezan s vašim izvorom podataka (kabel modema ili mrežnog koncentratora).

- Možda smetnje blokiraju ili onemogućavaju vašu bežičnu vezu. Pokušajte premjestiti računalo bliže vašem bežičnom usmjerivaču.
- Iznova uspostavite vezu s vašim bežičnim usmjerivačem:
 - a. Spremite i zatvorite sve otvorene datoteke i zatvorite sve otvorene programe.
 - b. Kliknite **Start** → **Internet Explorer** → **Connect to the Internet** (Poveži se s internetom).
 - c. Za dovršetak postavljanja pratite upute na zaslonu.

Žične veze

Ako je mrežna veza izgubljena – Kabel je olabavljen ili oštećen.

- Provjerite da li je kabel utaknut i da nije oštećen.

Svjetlo integriteta veze na integriranom mrežnom priključku vam omogućava da provjerite da li veza radi i daje informacije o svom stanju:

- Zeleno – Prisutna je dobra veza između mreže 10Mb/s i računala.
- Narančasto – Prisutna je dobra veza između mreže 100 Mb/s i računala.
- Isključeno (nema svjetla) – Računalo nije utvrdilo fizičku vezu s mrežom.

 **NAPOMENA:** Svjetlo integriteta veze na mrežnom priključku služi samo za žičane kablovske veze. Svjetlo integriteta veze ne pruža informacije o stanju bežične veze.

Problemi s napajanjem

Ako je svjetlo napajanja isključeno –

Računalo e isključeno ili ne dobija napajanje.

- Ako je računalo uključeno u utičnicu produžnog kabela, provjerite je li produžni kabel uključen u električnu utičnicu i je li uključen. Također zaobiđite električne zaštitne uređaje, osigurače i produžne kablove kako biste se uvjerali da se računalo uključuje kako treba.
- Provjerite radi li električna utičnica tako da je ispitajte pomoću drugog uređaja, poput svjetiljke.
- Provjerite spojeve kabela AC adaptera. Ako se na AC adapteru nalazi svjetlo, provjerite da li ono svijetli.

Ako svjetlo napajanja trajno svijetli bijelo i računalo ne reagira – zaslon neće moći reagirati. Pritisnite gumb napajanja tako da se isključi računalo i zatim ga ponovo uključite.

Ako svjetlo napajanja trepće bijelo – Računalo se nalazi u stanju mirovanja. Pritisnite tipku na tipkovnici, pomaknite pokazivač na touchpadu ili na priključenom mišu ili pritisnite gumb napajanja kako biste se vratili u normalni rad.

Ako svjetlo napajanja trepće žuto – Uređaj ne rad ispravno ili je baterija prazna.

- Ako računalo ima dobro električno napajanje, onda je možda neispravan uređaj ili nije ispravno instaliran.
- Ako je baterija prazna, priključite računalo na AC adapter.

Ako naiđete na smetnje koje onemogućavaju prijem na vašem računalu – Neželjeni signal stvara smetnje prekidanjem ili blokiranjem drugih signala. Mogući razlozi smetnji:

- Napajanje, tipkovnica i produžni kablovi za miša.
- Previše uređaja je priključeno na električni razvodnik

- Više električnih razvodnika je priključeno na istu električnu utičnicu.

Problemi s memorijom

Ako se pojavljuje poruka o nedovoljnoj količini memorije –

- Spremite i zatvorite sve otvorene datoteke i izađite iz svih otvorenih programa koje ne koristite kako biste vidjeli da li će se problem time riješiti.
- U dokumentaciji softvera potražite minimalne zahtjeve memorije.

Ako osjetite kakve druge probleme s memorijom –

- Pobrinite se da poštujuete smjernice za ugradnju memorije (pogledajte *Service Manual* (Servisni priručnik) na web stranici za Dell podršku na adresi support.dell.com).
- Pokrenite Dell Diagnostics (Pogledajte "Dell Diagnostics" na stranici 35).

Smrzavanja i problemi sa softverom

Ako se računalo ne pokrene – Provjerite da li je kabel za napajanje čvrsto priključen na računalo i na električnu utičnicu.

Ako program prestane s radom – Okončajte rad programa:

1. Pritisnite istodobno <Ctrl><Shift><Esc>.
2. Pritisnite **Applications** (Programi).
3. Kliknite program koji više ne reagira
4. Pritisnite **End Task** (Završi zadatak).

Ako se program više puta sruši – Provjerite dokumentaciju softvera. Po potrebi deinstalirajte i zatim ponovno instalirajte program.

 **NAPOMENA:** Softver obično uključuje upute za instalaciju u svojoj dokumentaciji ili na mediju (CD-u ili DVD-u).

 **NAPOMENA:** Vaše računalo nema unutarnji optički pogon. Koristite se vanjskim optičkim pogonom ili bilo kojim vanjskim uređajem za čuvanje podataka za postupke u kojima se spominje disk.

Ako računalo prestane reagirati ili se pojavi mirno plavo svjetlo –

 **OPREZ:** Postoji mogućnost da izgubite podatke ako ne možete zatvoriti operativni sustav.

Ako računalo ne reagira nakon što pritisnete neku tipku na tipkovnici ili pomaknete miš, pritisnite i držite gumb za napajanje najmanje 8 do 10 sekundi dok se računalo ne isključi, a zatim ga ponovo pokrenite.

Ako je program predviđen za rad pod starijim operativnim sustavom Microsoft® Windows® – Pokrenite čarobnjak za kompatibilnost programa. Čarobnjak kompatibilnosti programa (Program Compatibility Wizard) konfigurirat će program tako da radi u okruženju sličnom ne-XP operativnom sustavu.

1. Kliknite **Start**→ **All Programs** (Svi programi)→ **Accessories** (Pribor)→ **Program Compatibility Wizard** (Čarobnjak za kompatibilnost programa).
2. Na ekranu dobrodošlice pritisnite **Next** (Sljedeće).
3. Slijedite upute na ekranu.

Ako imate drugih problema sa softverom –

- Odmah stvorite sigurnosnu kopiju.
- Koristite program za traženje virusa na pogonu tvrdog diska ili na CD-u.
- Spremite i zatvorite sve otvorene datoteke ili programe i putem izbornika **Start** isključite računalo.
- Provjerite u dokumentaciji softvera ili kontaktirajte proizvođača softvera radi podataka o rješavanju problema:
 - Provjerite je li program kompatibilan s operativnim sustavom instaliranim na vašem računalo.
 - Provjerite zadovoljava li vaše računalo minimalne zahtjeve hardvera potrebne za pokretanje softvera. Pogledajte dokumentaciju softvera za informacije.
 - Provjerite je li program ispravno instaliran i konfiguriran.
 - Provjerite jesu li pogonski programi uređaja u konfliktu s programom.
 - Ako je potrebno, deinstalirajte i opet instalirajte program, Dell Support Center.
 - Zapišite sve poruke o greškama kako biste pomogli rješavanju problema kad budete kontaktirali Dell.

Upotreba alata za podršku

 **NAPOMENA:** Upute u ovom odjeljku namijenjene su za računala s instaliranim operativnim sustavom Windows XP.

Dellovo središte za podršku

Dellovo središte za podršku vam pomaže da pronađete servis, podršku i sve potrebne podatke vezane uz sustav. Za više informacija o usluzi **Dell Support Center** i dostupnim alatima za podršku pritisnite karticu **Services** (Usluge) na **support.dell.com**.

Kliknite ikonu  kako biste pokrenuli program. Polazna stranica osigurava poveznice za pristup:

- Samopomoć (Rješavanje problema, Sigurnost, Performanse sustava, Mreža/ Internet, Sigurnosne kopija/ Oporavak i operativni sustav Windows)

- Upozorenja (Upozorenja tehničkoj podršci uvezi svašim računalom)
- Pomoć iz Della (Tehnička podrška s DellConnect™, službom za korisnike, Obuka i predavanja, How-To Help s Dell popozivu i Online Scan pomoću PCCheckUp)
- O vašem sustavu (Dokumentacija sustava, Podaci o jamstvu, Podaci o sustavu, Nadogradnje i kategorije)

Na vrhu polazne stranice **Dell Support Center** (Dell središte za podršku) prikazuje se broj vašeg modela zajedno s njegovom servisnom oznakom i kodom za brzi servis.

Više pojedinosti o **Dell Support Center** potražite u *Dell Technology Guide* (Dellov tehnološki vodič) na vašem tvrdom disku ili na web stranici Dell podrške na adresi **support.dell.com**.

Poruke sustava

Ako vaše računalo pokaže neki problem ili grešku, može to prikazati u poruci sustava koja će vam pomoći da utvrdite uzrok i da odredite koje radnje su potrebne za rješavanje problema.

 **NAPOMENA:** Ako poruka koju ste primili nije navedena u sljedećim primjerima, pogledajte u dokumentaciju operativnog sustava ili programa koji ste izvodili kad se pojavila poruka. Alternativno pogledajte *Dell Technology Guide* (Dellov tehnološki vodič) na vašem tvrdom disku ili web stranicu za Dellovu podršku na support.dell.com.

Upozorenje! Prijašnji pokušaji pokretanja ovog sustava nisu uspjeli u kontrolnoj točki [nnnn]. Za pomoć u rješavanju ovog problema zapišite broj kontrolne točke i kontaktirajte Dell tehničku podršku – Računalo nije uspjelo završiti potprogram pokretanja sustava u tri uzastopna pokušaja s istom greškom (pogledajte “Kontaktiranje Della” na stranici 49 radi pomoći).

CMOS checksum error (Greška kontrolnog zbroja CMOS-a) – MOgući kvar na matičnoj ploči ili je baterija RTC prazna. Vratite bateriju. (Pogledajte *Dell Technology Guide* (Dellov tehnološki vodič) na vašem tvrdom disku ili Dellovu podršku na web stranici support.dell.com ili pogledajte “Kontaktiranje Della” na stranici 49 radi pomoći).

Hard-disk drive (HDD) failure (Kvar tvrdog diska) – Mogući kvar tvrdog diska za vrijeme HDD POST, (pogledajte “kontaktiranje Della” na stranici 49 radi pomoći).

Hard-disk drive (HDD) read failure (Kvar očitavanja tvrdog diska) – Mogući kvar tvrdog disk. (pogledajte “kontaktiranje Della” na stranici 49 radi pomoći).

Keyboard failure (Kvar tipkovnice) – Kvar tipkovnice ili olabavljen priključni kabel.

No boot device available (Nema ni jednog dostupnog uređaja za pokretanje sustava) – Nema particije tvrdog diska za pokretanje, kabel

Upotreba alata za podršku

tvrdog diska je olabavljen ili ni jedan uređaj za pokretanje ne postoji.

- Ako je tvrdi disk uređaj s kojega se pokreće sustav, pobrinite se da njegovi kablovi budu dobro priključeni i da je pogon ispravno instaliran te da je particioniran kao uređaj za pokretanje.
- Pokrenite pripremu sustava i provjerite da li je ispravan redoslijed za pokretanje (pogledajte *Dell Technology Guide* o (Dellov tehnološki vodič) na vašem računalu ili na Dellovoj web stranici za podršku na **support.dell.com**).

No timer tick interrupt (Nema takta tajmera za programski prekid) – Čip na matičnoj ploči ne radi ispravno ili je matična ploča u kvaru (pogledajte “Kontaktiranje Della” na stranici 49 radi pomoći).

USB over current error (Greška zbog previsoke struje na USB priključku) – Odvojite jedan USB uređaj. Vaš USB uređaj treba više električne energije za ispravan rad. Upotrijebite vanjski

izvor električnog napajanja za priključivanje USB uređaja ili ako vaš uređaj ima dva USB kabela, priključite oba kabela.

OBAVIJEST - SUSTAV ZA SAMONADZOR tvrdog diska je prijavio parametar izvan normalnoga radnog opsega. Dell preporučuje da redovito izrađujete sigurnosne kopije vašeg sustava. Parametar izvan radnog opsega može ili ne može ukazati na mogući problem s tvrdim diskom – S.M.A.R.T greška, mogući kvar tvrdog diska.

Ova se značajka može omogućiti ili onemogućiti u podešavanju BIOS-a (pogledajte “Kontaktiranje Della” na stranici 49 radi pomoći).

Rješavanje problema s hardverom

Ako uređaj nije pronađen za vrijeme pripreme operativnog sustava ili je pronađen ali je pogrešno konfiguriran, možete koristiti **Rješavanje problema s hardverom** kako biste riješili nekompatibilnost.

Za pokretanje opcije za uklanjanje kvarova kod hardvera:

1. Kliknite **Start**→ **Help and Support** (Pomoć i podrška).
2. Upišite `hardware troubleshooter` (Rješavanje problema s hardverom) u polju za traženje i pritisnite <Enter> za pokretanje traženja dijagnoze.
3. U rezultatima pretraživanja odaberite opciju koja najbolje opisuje problem i slijedite preostale korake rješavanja problema.

Dell dijagnostika

Ako imate problema s računalom, izvršite provjere u "Lockups and Software Problems" na stranici 30 i pokrenite program Dell Diagnostics (Dell dijagnostika) prije nego se obratite tvrtki Dell radi tehničke pomoći (Pogledajte "Kontaktiranje Della" na stranici 49).

Preporučuje se da ispišete ove postupke prije nego što započnete.

 **NAPOMENA:** Dell Diagnostics radi samo na Dellovim računalima.

 **NAPOMENA:** *Disk Drivers and Utilities* (Upravljački i uslužni programi) nije obvezan i možda ga nećete dobiti uz računalo.

Uđite u program za postavljanje sustava, pregledajte informacije o konfiguraciji računala i pazite na to da uređaj koji želite ispitati bude u programu za postavljanje sustava i aktivan. Pogledajte odjeljak System Setup (Priprema sustava) u *Dell Technology Guide* (Dellovom tehnološkom vodiču).

Pokrenite opciju Dell Diagnostics (Dell Dijagnostika) s tvrdog diska ili s medija *Drivers and Utilities* (Upravljački i uslužni programi).

Pokretanje Dell Diagnostics (Dell dijagnostika) s vašega tvrdog diska

Dell Dijagnostika je smještena na skrivenoj uslužnoj particiji za dijagnozu na vašem tvrdom disku.

 **NAPOMENA:** Ako vaše računalo ne može prikazati sliku na ekranu, pogledajte “Kontaktiranje Della” na stranici 49.

1. Pazite na to da računalo bude uključeno u električnu mrežu koja ispravno radi.
2. Uključite (ili ponovno pokrenite) svoje računalo.
3. Kad se pojavi logotip DELL™ odmah pritisnite <F12>. Izaberite **Diagnostics** (Dijagnostika) na izborniku pokretanja sustava i pritisnite <Enter>.

 **NAPOMENA:** Ako budete predugo čekali i pojavi se logotip sustava, pričekajte dok se ne pojavi radna površina operativnog sustava Microsoft® Windows®; zatim isključite računalo i pokušajte ponovo.

 **NAPOMENA:** Ako vidite poruku koja govori da nije pronađena particija s dijagnostičkim programom, pokrenite Dell Diagnostics s diska *Drivers and Utilities* (Upravljački i uslužni programi).

4. Pritisnite bilo koju tipku kako biste pokrenuli Dell Dijagnostiku iz uslužne particije za dijagnostiku na tvrdom disku.

Pokretanje Dell Diagnostics s diskova upravljačkih i uslužnih programa

 **NAPOMENA:** Vaše računalo nema unutarnji optički pogon. Koristite se vanjskim optičkim pogonom ili bilo kojim vanjskim uređajem za čuvanje podataka za postupke u kojima se spominje disk.

1. Umetnite disk *Drivers and Utilities* (Upravljački i uslužni programi).
2. Isključite i ponovno pokrenite računalo. Kad se pojavi logotip DELL, odmah pritisnite <F2>.

 **NAPOMENA:** Ako budete predugo čekali i pojavi se logotip sustava, pričekajte dok se ne pojavi radna površina operativnog sustava Microsoft® Windows®; zatim isključite računalo i pokušajte ponovo.

-  **NAPOMENA:** Sljedeći koraci samo privremeno mijenjaju redoslijed pokretanja sustava. Prilikom sljedećeg pokretanja, računalo se podiže sustav sukladno uređajima navedenima u programu za postavljanje sustava.
3. Kad se pojavi popis uređaja za pokretanje, označite **CD/DVD/CD-RW** i pritisnite <Enter>.
 4. Izaberite mogućnost **Boot from CD-ROM** (Pokreni s CD-ROM-a) na izborniku koji se pojavio i pritisnite <Enter>.
 5. Upišite 1 kako biste pokrenuli CD izbornik i pritisnite <Enter> za nastavak.
 6. Odaberite **Run the 32 Bit Dell Diagnostics** (Pokretanje 32-bitne Dell dijagnostike)s numeriranog popisa. Ako je navedeno više verzija, odaberite onu koja je prikladna za vaše računalo.
 7. Kad se pojavi **Main Menu** (Glavni izbornik) Dell Dijagnostike, odaberite test koji želite pokrenuti

Obnavljanje operativnog sustava

Operativni sustav možete obnoviti na sljedeće načine:

- Obnova sustava vraća vaše računalo u ranije operativno stanje bez utjecaja na vaše datoteke s podacima. Koristite System Restore (Obnova sustava) kao prvo rješenje za obnovu operativnog sustava i očuvanje datoteka.
- Dell obnova tvorničke slike vraća vaš tvrdi disk u operativno stanje u kojemu je bio kad ste kupili računalo. Ovim postupkom se trajno brišu svi podaci na tvrdom disku i uklanjaju svi programi koji su instalirani nakon kupnje računala. Mogućnost Dell Factory Image Restore (Obnavljanje tvorničkih postavki Della) koristite samo ako System Restore (Obnavljanje sustava) ne rješava problem vašeg operativnog sustava.
- Ako ste dobili disk Operating System (Operativni sustav) uz računalo, možete ga koristiti za obnavljanje sustava. Međutim

korištenje diska operativnog sustava će također izbrisati sve podatke na tvrdom disku. Disk koristite samo ako System Restore (Obnavljanje sustava) ne riješi problem vašeg operativnog sustava.

Obnavljanje sustava

Operativni sustav Windows sadrži funkciju System Restore (Obnova sustava) koja vam omogućuje da vratite računalo u prethodno operativno stanje (bez utjecaja na datoteke podataka) ako su promjene na hardveru, softveru ili drugim sustavima ostavile računalo u neželjenom operativnom stanju. Sve promjene koje opcija System Restore (Obnova sustava) čini računalo mogu se vratiti na prethodno stanje.

 **OPREZ: Radite redovne sigurnosne kopije podatkovnih datoteka. System Restore (Obnova sustava) ne nadgleda vaše podatkovne datoteke i ne vraća ih u prvobitno stanje.**

 **NAPOMENA:** Postupci u ovom dokumentu su napisani za zadani pregled Windows, tako da neće vrijediti ako svoje Dell™ računalo postavite u Windows Classic view (Klasični izgled indowsa).

Pokretanje System Restore (Obnavljanje sustava)

1. Kliknite **Start**→ **All Programs** (Svi programi)→ **Accessories** (Pribor)→ **System Tools** (Alati sustava)→ **System Restore** (Obnavljanje sustava).
2. Na ekranu dobrodošlice pritisnite **Next** (Sljedeće).
3. Slijedite upute na ekranu.

Poništavanje posljednje obnove sustava

 **NAPOMENA:** Prije nego poništite posljednje vraćanje sustava u prijašnje stanje, spremite i zatvorite sve otvorene datoteke i zatvorite sve otvorene programe. Nemojte mijenjati, otvarati ili brisati bilo koju datoteku ili program dok se ne završi vraćanje sustava u prethodno stanje.

1. Kliknite **Start**→ **All Programs** (Svi programi)→ **Accessories** (Pribor)→ **System Tools** (Alati sustava)→ **System Restore** (Obnavljanje sustava).
2. Na pozdravnom ekranu kliknite **Undo my last restoration** (Poništi moju zadnju obnovu) i zatim kliknite **Next** (Dalje).
3. Slijedite upute na ekranu.

Korištenje Dell™ PC Restore

 **OPREZ:** Korištenje Dell PV Restore slike trajno briše sve podatke na tvrdom disku i uklanja sve programe ili upravljačke programe koje ste instalirali od kupovine računala. Ako je moguće napravite sigurnosnu kopiju sustava prije korištenja ovih mogućnosti. Koristite PC Restore (Obnavljanje računala) samo ukoliko mogućnost System Restore nije riješila problem operativnog sustava.

 **NAPOMENA:** Dell PC Restore iz Symantec i Dell Factory Image Restore neće biti dostupni u određenim zemljama i na nekim računalima.

Dell PC Restore koristite kao zadnju metodu obnavljanja rada vašeg sustava. Ove mogućnosti obnavljaju vaš tvrdi disk na operativno stanje u kojemu je bio kad ste kupili računalo. Svi programi i datoteke koji su dodani nakon kupovine računala – uključujući podatkovne datoteke – se trajno brišu iz tvrdog diska.

Podatkovne datoteke uključuju dokumente, proračunske tablice, poruke e-pošte, digitalne fotografije, glazbene datoteke itd. Ako je moguće, načinite sigurnosnu kopiju podataka prije korištenja opcije PC Restore.

Pokretanje PC Restore:

1. Uključite računalo.

Za vrijeme postupka ponovnog podizanja sustava na vrhu zaslona se pojavljuje plava traka s **www.dell.com**.

2. Odmah po uočavanju plave trake, pritisnite <Ctrl><F11>. Ako budete predugo čekali i pojavi se logotip sustava, pričekajte dok se ne pojavi radna površina operativnog sustava Microsoft® Windows®; zatim isključite računalo i pokušajte ponovo.

 **OPREZ:** Ako ne želite nastaviti rad s PC Restore, kliknite **Reboot (pokreni iznova)**.

3. Kliknite **Restore** (Obnovi) i kliknite **Confirm** (Potvrdi).

Za završetak procesa vraćanja u prethodno stanje potrebno je otprilike 6 do 10 minuta.

4. Kad se zatraži, pritisnite **Finish** (Završi) za ponovno pokretanje sustava računala.

 **NAPOMENA:** Ne isključujte računalo ručno. Pritisnite **Finish** (Završi) i ostavite da se računalu ponovno podigne sustav.

5. Kad se zatraži, pritisnite **Yes** (Da).

Računalo se ponovno pokreće. Budući da je računalo vraćeno u svoje originalno operativno stanje, zaslone koji se pojavljuju, poput End User License Agreement, su isti kao oni koji su se pojavili prilikom prvog uključivanja računala.

6. Pritisnite **Next** (Dalje).

Pojavit će se zaslon System Restore (Obnavljanje sustava) a računalo će se ponovno pokrenuti.

Kad se računalo ponovno pokrene, pritisnite **OK** (U redu).

Reinstalacija operativnog sustava

Prije nego počnete

Ako planirate ponovno instalirati operativni sustav Windows kako biste opravili problem s novoinstaliranim upravljačkim programom, najprije pokušajte s mogućnošću Windows Device Driver Rollback. Ukoliko opcija Device Driver Rollback ne riješi problem koristite System Restore za vraćanje operativnog sustava u operativno stanje u kojem je bio prije nego ste instalirali novi upravljački program uređaja. Pogledajte "Obnavljanje sustava" na stranici 38.

 **OPREZ:** Prije izvođenja instalacije, napravite sigurnosnu kopiju svih podataka na svom primarnom tvrdom disku. Za uobičajene konfiguracije tvrdog diska, primarni tvrdi disk je prvi pogon koji računalo detektira.

Obnavljanje operativnog sustava

Za ponovnu instalaciju sustava Windows treba vam sljedeće:

- Dellov disk s *Operating System* (Operativni sustav)
- Dellov disk *Drivers and Utilities* (Upravljački i uslužni programi)



 **NAPOMENA:** Dellov disk *Drivers and Utilities* (Upravljački i uslužni programi) sadrži upravljačke programe koji su instalirani za vrijeme sastavljanja računala. Koristite Dellov disk *Drivers and Utilities* (Upravljački i uslužni programi) za učitavanje svih potrebnih upravljačkih programa. U ovisnosti o regiji u kojoj ste naručili računalo ili u kojoj ste zatražili disk, Dellov disk *Drivers and Utilities* (Upravljački i uslužni programi) i *Operating System* (Operativni sustav) možda neće biti isporučeni uz računalo.

Reinstalacija Windowsa

Proces ponovne instalacije može potrajati 1-2 sata. Nakon ponovne instalacije operativnog sustava morate ponovo instalirati i upravljačke programe uređaja, program za zaštitu od virusa i drugi softver.

 **NAPOMENA:** Vaše računalo nema unutarnji optički pogon. Koristite se vanjskim optičkim pogonom ili bilo kojim vanjskim uređajem za čuvanje podataka za postupke u kojima se spominje disk.

1. Spremite i zatvorite sve otvorene datoteke i napustite sve otvorene programe.
2. Umetnite disk s *Operativnim sustavom*.
3. Pritisnite **Exit** (Izlaz) ako se pojavi poruka **Install Windows** (Instaliraj sustav Windows).
4. Ponovno pokrenite računalo.
5. Kad se pojavi logotip DELL, pritisnite <F2> odmah.

-  **NAPOMENA:** Ako budete predugo čekali i pojavi se logotip sustava, pričekajte dok se ne pojavi radna površina operativnog sustava Microsoft® Windows®; zatim isključite računalo i pokušajte ponovo.
-  **NAPOMENA:** Sljedeći koraci samo privremeno mijenjaju redoslijed pokretanja sustava. Prilikom sljedećeg pokretanja, računalo se podiže sustav sukladno uređajima navedenima u programu za postavljanje sustava.
6. Kad se pojavi popis uređaja za pokretanje, označite **CD/DVD/CD-RW** pogon i pritisnite <Enter>.
7. Pritisnite bilo koju tipku za **Boot from CD-ROM** (Pokretanje s CD-ROM-a). Pratite upute na zaslonu kako biste dovršili instalaciju.

Dobivanje pomoći (Help)

Ako budete imali problema s računalom, možete napraviti sljedeće korake za dijagnosticiranje i rješavanje problema:

1. Pogledajte “Rješavanje problema” na str. 27 radi informacija o postupcima koji se odnose na probleme na koje nailazi vaše računalo.
2. Pogledajte “Dell dijagnostika” na str. 35 radi postupaka o tome kako pokrenuti Dell Diagnostics.
3. Popunite “Diagnostic Checklist” (Kontrolni dijagnostički popis) na stranici 48.
4. Koristite Dellov prošireni skup online usluga koje su dostupne na Dell Support (**support.dell.com**) radi pomoći s instalacijom i rješavanjem problema. Pogledajte “Online Services” (Online usluge) na stranici 45 za detaljniji popis Dell online podrške.

5. Ako prethodnim koracima niste riješili problem, pogledajte “Prije nego nazovete” na stranici 48 i zatim “Kontaktiranje Della” na stranici 49.

 **NAPOMENA:** Pozovite Dell podršku s telefona pored računala tako da vam osoblje za podršku pomoći s potrebnim postupcima.

 **NAPOMENA:** Dellov kod za brzi servis možda neće biti dostupan u svim zemljama.

Kad Dellov automatski telefonski sustav od vas to zatraži, upišite svoj kod za brzu uslugu kako biste poziv preusmjerili neposredno na prikladno osoblje za podršku. Ako nemate kod za brzi servis (Express Service Code), otvorite mapu **Dell Accessories** (Pribor za Dell), dvaput kliknite ikonu **Express Service Code** i slijedite upute.

 **NAPOMENA:** Neke od dolje spomenutih usluga neće uvijek biti dostupne na svim lokacijama izvan kontinentalnog dijela SAD. Pozovite svog predstavnika Della radi pojedinosti o dostupnosti.

Tehnička usluga za podršku i korisnike

Dellova usluga podrške je dostupna za odgovor na sva vaša pitanja o hardveru Dell. Naše osoblje za podršku koristi se računalnom dijagnostikom kako bi vam pružilo brze, točne i precizne odgovore.

Radi kontaktiranja Dellove podrške, pogledajte “Prije nego nazovete” na stranici 48 i zatim pogledajte podatke o kontaktu za vašu regiju ili idite na **support.dell.com**.

Online Services (Online usluge)

Više o Dellovim proizvodima možete saznati na sljedećim web stranicama:

- **www.dell.com**
- **www.dell.com/ap** (samo Azija/Tihi ocean)
- **www.dell.com/jp** (samo Japan)
- **www.euro.dell.com** (samo Europa)
- **www.dell.com/la** (Latinska Amerika i Karibi)
- **www.dell.ca** (samo Kanada)

Dellovoj podršci možete pristupiti kroz sljedeće adrese e-pošte i web stranice:

Web-stranice Dell Podrške

- **support.dell.com**
- **support.jp.dell.com** (samo Japan)
- **support.euro.dell.com** (samo Europa)

Dell Support e-mail adrese

- **mobile_support@us.dell.com**
- **support@us.dell.com**

Dobivanje pomoći (Help)

- **la-techsupport@dell.com** (samo zemlje Latinske Amerike i karipske zemlje)
- **apsupport@dell.com** (samo azijske/ tihooceanske zemlje)

Adrese e-pošte Marketinga i prodaje tvrtke Dell

- **apmarketing@dell.com** (samo azijske/ tihooceanske zemlje)
- **sales_canada@dell.com** (samo Kanada)

Anonimni protokol za prijenos datoteka (FTP)

- **ftp.dell.com**

Prijavite se kao korisnik: `anonimno` i koristiti svoju adresu e-pošte kao svoju lozinku.

Automatska usluga o stanju narudžbe

Stanje narudžbe proizvoda tvrtke Dell možete provjeriti na web-mjestu **support.dell.com** ili nazovite automatiziranu uslugu za stanje narudžbe. Snimljeni glas će od vas zatražiti potrebne podatke kako bi smo pronašli i prijavili vašu narudžbu. Telefonski broj za pozive u vašoj regiji potražite u “Kontaktiranje Della” na stranici 49 u vezi problema s vašom narudžbom.

Ako imate problema sa svojom narudžbom, poput dijelova koji nedostaju, pogrešnih dijelova ili neispravnog računa, obratite se tvrtki Dell radi pružanja pomoći. Ako imate problema sa svojom narudžbom, poput dijelova koji nedostaju, pogrešnih dijelova ili neispravnog računa, obratite se tvrtki Dell radi pružanja pomoći. Telefonski broj koji možete zvati u vašoj regiji, potražite u “Kontaktiranje Della” na stranici 49.

Podaci o proizvodu

Ako su vam potrebni podaci o dodatnim proizvodima koji su dostupni u Dellu, ili ako želite uputti narudžbu, posjetite Dellovu internetsku stranicu na **www.dell.com**.

Telefonske brojeve za poziv u vašoj regiji ili za razgovor sa prodajnim specijalistom potražite u “Kontaktiranje Della” na stranici 49.

Povrat predmeta radi popravka u okviru jamstva ili uz naplatu

Pripremite sve stavke koje vraćate, bez obzira da li u okviru jamstva ili uz naplatu, na sljedeći način:

1. Pozovite Dell kako biste dobili upute o povratu predmeta na popravak u okviru jamstva ili uz naplatu.
-  **NAPOMENA:** Telefonski broj koji možete zvati u vašoj regiji, potražite u "Kontaktiranje Della" na stranici 49.
2. Priložite kopiju računa i pismo u kojemu opisujete razlog za povratak.
3. Priložite kopiju kontrolnog popisa za dijagnostiku (pogledajte "Kontrolni popis dijagnostike" na stranici 48), u kojem su navedeni testovi koje ste obavili i sve poruke o pogreškama koje je javila Dell dijagnostika (pogledajte "Dell dijagnostika" na stranici 35).

4. Priložite pribor koji pripada ovim predmetima koje vraćate (električni kablovi, softver, vodiči i tako dalje) ako je popravak uz naplatu.
5. Zapakirajte opremu koju vraćate u originalnu (ili nadomjesnu) ambalažu.

 **NAPOMENA:** Troškove slanja plaćate sami. Odgovorni ste i za osiguravanje vraćenog proizvoda, a preuzimate i rizik gubitka tijekom otpreme tvrtki Dell. Pošiljke s pouzecom se neće prihvaćati.

 **NAPOMENA:** Sve pošiljke u kojima nije ispunjen bilo koji od nevedenih zahtjeva, bit će vraćene pošiljatelju.

Prije nego nazovete

 **NAPOMENA:** Da li ste pripremili vaš kod za brzi servis prije nego. Kod će pomoći Dellovom automatiziranom telefonskom sustavu da usmjeri vaš poziv na što efikasniji način. Možda će od vas tražiti i informacije o servisnoj naljepnici (nalazi se s donje strane računala).

Zapamtite da popunite dijagnostički kontrolni popis. Ako je moguće, uključite svoje računalo prije nego nazovete tvrtku Dell radi pomoći i zovite s telefona na ili blizu računala. Od vas se može zatražiti da upišete neke naredbe na tipkovnici, da prenesete detaljne podatke za vrijeme nekih operacija ili da iskušate druge korake za rješavanje problema koji su mogući samo na samom računalu. Pobrinite se da dokumentacija računala bude dostupna.

Kontrolni popis dijagnostike

- Ime:
- Datum:
- Adresa:
- Broj telefona:
- Servisna oznaka (crtični kod na donjem ili stražnjem dijelu računala):
- Kod za brzi servis:
- Autorizacijski broj za povrat materijala (ako ste ga dobili od tehničara Dell podrške):
- Operativni sustav i verzija:
- Uređaji:
- Kartice za proširenje:
- Jeste li spojeni na mrežu? Da/Ne
- Mreža, verzija i mrežni adapter:
- Programi i verzije:

Pogledajte u dokumentaciju vašega operativnog sustava kako biste odredili sadržaj datoteka za pokretanje računala. Ako je računalo spojeno na pisač, ispišite svaku datoteku. U protivnom, zabilježite sadržaj svake datoteke prije pozivanja Della.

- Poruka o grešci, zvučni signal ili dijagnostički kod.
- Opis problema i postupak za rješavanje problema koji ste proveli.

Kontaktiranje Della

Kupci u Sjedinjenim Državama zovu 800-WWW-DELL (800-999-3355).

 **NAPOMENA:** Ako ne raspolazete aktivnom vezom s internetom, podatke o kontaktu možete naći na narudžbi, otpremnici, računu ili u Dellovom prodajnom katalogu.

Dell raspolaze s nekoliko internetskih i telefonskih službi i servisnih centara. Dostupnost se razlikuje od zemlje do zemlje dok neke usluge mogu biti nedostupne za vašu zemlju.

Radi kontaktiranja Della u vezi prodaje, tehničke podrške ili u vezi podrške korisnicima:

1. Posjetite **support.dell.com**.
2. Verificirajte svoju zemlju ili regiju u padajućem izborniku **Choose A Country/Region** (Izaberite zemlju/regiju) pri dnu stranice.
3. Kliknite **Contact Us** (Kontaktirajte nas) na lijevoj strani stranice.
4. Izaberite odgovarajuću uslugu ili poveznicu za podršku, već prema potrebi.
5. Izaberite za vas najprikladniji način kontaktiranja Della.

Saznajte više podacima i resursima

Ako trebate:

Reinstalirajte svoj operativni sustav.

Pokrenite dijagnostički program za vaše računalo, reinstalirajte softver za stolni sustav ili ažurirajte upravljačke programe za vaše računalo i readme datoteke.

Saznajte više o vašem operativnom sustavu, održavanju perifernih uređaja, RAID, Internet, Bluetooth®, umrežavanje i e-pošti.

Ažurirajte svoje računalo novom ili dodatnom memorijom ili novim tvrdim diskom.

Reinstalirajte ili zamijenite istrošene ili oštećene dijelove.

Pogledajte:

Disk s operativnim sustavom.

disk *Drivers and Utilities* (Upravljački i uslužni programi).



NAPOMENA: Ažuriranja upravljačkih programa i dokumentacije mogu se pronaći na web stranici za podršku Dell™ Support na **support.dell.com**.

Dell Tehnološki vodič koji je instaliran na vašem računalu.

Service Manual (Servisni priručnik) na web stranici Dell na **support.dell.com**.



NAPOMENA: U nekim zemljama otvaranje i zamjena dijelova u vašem računalu može učiniti vaše jamstvo nevažećim. Provjerite svoje jamstvo i politiku povrata prije ikakvih radova unutar vašeg računala.

Ako trebate:

Pronaći sigurnosne najbolje praktične savjete o vašem računalu.

Pregledati podatke o Jamstvu, uvjete i odredbe (samo u SAD), sigurnosne upute, podatke o propisima, ergonomske informacije i licencni ugovor za krajnjeg korisnika.

Pronaći svoju servisnu oznaku/Kod za brzi servis—Vašu servisnu oznaku morate koristiti za identifikaciju vašeg računala na **support.dell.com** ili za kontaktiranje tehničke podrške.

Pronaći upravljačke programe i preuzimanja. Pristupiti tehničkoj podršci i pomoći. Provjeriti status vaše narudžbe pri novim kupnjama.

Pronaći rješenja i odgovore za uobičajena pitanja.

Pronaći podatke o najnovijim ažuriranjima o tehničkim izmjenama na vašem računalu ili materijalu za naprednu tehničku podršku za tehničare ili iskusne korisnike.

Pogledajte:

Dokumenti o sigurnosti i propisima koje ste dobili s vašim računalom i pogledajte također web stranicu o sukladnosti s propisima na **www.dell.com/regulatory_compliance**.

Stražnja ili donja strana vašeg računala.

Dell™ web stranica za podršku na **support.dell.com**.

Tehnički podaci

Model sustava

Inspiron 1011

U ovom odjeljku se nalaze podaci koji vam mogu zatrebati prilikom pripremanja, ažuriranja upravljačkih programa i nadogradnje vašeg računala.

 **NAPOMENA:** Ponude se mogu razlikovati po regijama. Radi pregleda pojedinosti o konfiguraciji vašeg računala, kliknite **Start** → **Help and Support** (Pomoć i podrška) i izaberite mogućnost pregleda podataka o vašem računalu.

Procesor

Vrsta	Intel® Atom™ N270 Intel® Atom™ N280
L2 privremena memorija	512 kB
Frekvencija vanjske sabirnice	533 MHz i 667 MHz

Memorija

Priključci	Jedna utičnica s internim pristupom SO-DIMM
Kapaciteti	512 MB i 1 GB
Vrsta memorije	DDR2-800 (Radi @ DDR2-533 MHz)

Memorija

Moguće konfiguracije memorije	512 MB, 1 GB
-------------------------------	--------------

Podaci o računalu

Matična ploča sustava	Intel 945GSE UMA
Širina podatkovne sabirnice	64 bita
Širina DRAM sabirnice	Jednokanalne 64-bitne sabirnice
Širina procesorske sabirnice	32 bita
Flash EEPROM	1 MB
PCI sabirnica	32 bita

Interno spremanje

Vrsta	Kapacitet
-------	-----------

Interno spremanje

2,5" HDD SATA	120 GB ili 160 GB @ 5400 o/min
2,5" SSD (Solid-state pogon) MLC	8 GB ili 16 GB

Sabirnica za proširenje

Modem (dodatak)	Vanjski V.92 56K USB Modem
Sučelje modema	Univerzalna serijska sabirnica (USB)
Mrežni adapter	10/100 Ethernet LAN na matičnoj ploči
Bežične	Interni WLAN (polu veličine Mini-Card) s WiFi bgn, Bluetooth® bežičnom tehnologijom

Tehnički podaci

Video

Video kontroler	Intel 945GSE UMA
Video memorija	8 MB memorija sustava (zajednička)
LCD sučelje	LVDS

Audio

Vrsta audio kontrolera	2-kanalni audio visoke rezolucije
Audio kontroler	Realtek ALC272
Stereo pretvorba	24-bitna (analogno-u digitalno i digitalno-u analogno)
Unutarnje sučelje	Intel audio visoke rezolucije

Audio

Vanjsko sučelje	Ulazni priključak za mikrofon, priključak za stereo slušalice/ zvučnike, digitalni modul MIC s kamerom
Zvučnik	2 zvučnika od 1,0 W
Interno pojačalo zvučnika	1,0 W po kanalu
Kontrola glasnoće	Kontrola putem programskog softvera

Priključci i konektori

Audio	jedan priključak za mikrofon, priključak za stereo slušalice/ zvučnike, digitalni modul MIC s kamerom
-------	---

Priključci i konektori

Mini-kartica	Jedan utr za Mini-Card pune veličine i jedan utor za Mini-Card od pola veličine, utor za pola veličine podržava dvojno sučelje, a utor za punu veličinu podržava samo USB
Mrežni adapter	RJ45 utičnica
USB	Dvije 4-polne USB 2.0 utičnice Jedna 4-polna s napajanjem USB 2.0 utičnica
Video	konektor s 15 rupa

Zaslon

Vrsta (TrueLife) 10,1 inča WSVGA

Dimenzije:

Zaslon

Visina	222,72 mm (8,76 inča)
Širina	125,28 mm (4,93 inča)
Dijagonala	255,52 mm (10,06 inča)
Maksimalna razlučivost	1024 x 576
Brzina osvježavanja	60 Hz
Radni kut	0° (zatvoreno) do 135°
Osvjetljenost	162 min. 180 tip. cd/m ² (prosjeak od 5 točaka)

Kutovi gledanja:

Vodoravno	±40° (CR ≥ 10) tip. WSVGA AG
Vertikalno	+10° – +30° (CR ≥ 10) tip. WSVGA

Tehnički podaci

Zaslon

Veličina piksela	0,2175 x 0,2175 mm
Kontrole	svjetlina se može regulirati putem tipkovničkih prečica (Radi više detalja pogledajte u <i>Dellov tehnološki vodič</i>)

Kamera

Piksel	1,3 megapiksela
Video razlučivost	320 x 240 ~1280 x 1024 (640 x 480 pri 30 sl/s)
Dijagonalni kut gledanja	66°

Touch pad

Razlučivost u X/Y smjeru (načina rada grafičke ploče)	240 cpi
<i>Veličina:</i>	
Širina	78,5 mm (3,09 inča) područje aktivnog senzora
Visina	38 mm (1,49 inča) pravokutno

baterija

Vrsta	3-ćelijska/6-ćelijska litij ionska
Dubina	23,1 mm (0,91 inča) (3-ćelijska) 45,62 mm (1,80 inča) (6-ćelijska)

baterija

Visina	39,04 mm (1,54 inča) (3-ćelijska)
	45,7 mm (1,80 inča) (6-ćelijska)
Širina	204,14 mm (8,04 inča) (3-ćelijska)
	214,0 mm (8,42 inča) (6-ćelijska)
Težina	0,165 kg (0,36 lb) (3-ćelijska)
	0,350 kg (0,77 lb) (6-ćelijska)
Napon	11,1 VDC (3/6-ćelijska)

Vrijeme punjenja (približno):

Računalo isključeno	3,0 sata (3-ćelijska)
	4,0 sata (6-ćelijska)

baterija

U radu	0° do 35°C (32° do 95°F)
Skladištenje	-40° do 65°C (-40° do 149°F)
Baterija veličine novčića	CR-2032

AC adapter

Ulazni napon	100–240 VAC
Ulazna struja (maksimalna)	0,8 A
Ulazna frekvencija	50–60 Hz
Izlazna snaga	30 W
Izlazna struja	1,58 A (trajna)
Nominalni izlazni napon	19,0 VDC

Tehnički podaci

AC adapter

Dimenzije:

30 W APD

Visina 63,2 mm (2,50 inča)

Širina 34,0 mm (1,34 inča)

Dubina 85,0 mm (3,35 inča)

Težina (s kabelima) 0,19 kg (0,42 lb)

30 W PI

Visina 62,0 mm (2,44 inča)

Širina 38,9 mm (1,53 inča)

Dubina 78,0 mm (3,07 inča)

Težina (s kabelima) 0,185 kg (0,41 lb)

30 W Delta

Visina 59,2 mm (2,33 inča)

AC adapter

Širina 34,0 mm (1,34 inča)

Dubina 85,0 mm (3,35 inča)

Težina (s kabelima) 0,205 kg (0,45 lb)

Fizička

Visina 26,8 mm do 28,3 mm
(1,06 do 1,11 inča)

Širina 261 mm (10,27 inča)

Dubina 182 mm (7,16 inča)

Težina (s baterijom
od 3 ćelija): Moguća konfiguracija
za manje od 1,35 kg
(2,98 lb)

Okolina računala*Temperaturni raspon:*

U radu	0° do 35°C (32° do 95°F)
U skladištenju	-20° do 65°C (-4° do 149°F)

Relativna vlažnost (najviša):

U radu	10% do 90% (bez kondenzacije)
U skladištenju	5% do 90% (bez kondenzacije)

Maksimalne vibracije (nasumični spektar vibracija koji simulira korisničko okruženje):

U radu	0,66 GRMS
U skladištenju	1,3 GRMS

Okolina računala*Maksimalni udar (mjereno dok je glava tvrdog diska u parkiranoj stanju i uz polusinusni impuls od 2-ms):*

U radu	110 G
U skladištenju	160 G

Kazalo

- A**
- AC adapter
 - veličina i težina 58
 - adrese e-pošte
 - za tehničku podršku 45
 - adrese e-pošte za podršku 45
- B**
- bežična veza s internetom 27
- D**
- Dell obnova tvorničke slike 38
 - Dellova web stranica za podršku 51
 - Dellovo središte za podršku 32
 - Dellov tehnološki vodič
 - za više pojedinosti 50
- F**
- FTP login anonimno 46
- I**
- internetska veza 10
- ISP
- internet Service Provider - Davatelj usluge
 - internetske veze 10
- K**
- komunikacije 53
 - Kontaktiranje Della online 49
 - kontrolni popis dijagnostike 48
 - kreditno jamstvo 47
- M**
- matična ploča 53
 - Microsoft® Windows® XP

- setup 9
- mogućnosti reinstalacije sustava 38
- mrežna brzina
 - provjera 27
- mrežna veza
 - sređivanje 27

N

- nazovete Dell 48

O

- obnova sustava 38
- oštećenje, izbjegnite ga 5

P

- podaci o proizvodu i kupnja 46
- podrška za korisnike 45
- podržana memorija 52
- poruke sustava 33
- priključivanje

- na internet 10
- pripreme, prije nego počne 5
- problema, rješavanje 27
- problema s hardverom 35
- problemi sa softverom 30
- problemi s memorijom
 - rješavanje 29
- problemi s napajanjem, rješavanje 28
- procesor 52
- produžni kablovi, korištenje 6

R

- računalo, s pripremom 5
- reinstaliranje Windowsa 38
- resursi Trženje dodatnih 50
- rješavanja problema s hardverom 34
- rješavanje problema 27

- S**
- softverske značajke 25
 - stanje narudžbe 46
 - stranice za podršku
 - širom svijeta 45
 - strujanje zraka, omogućavanje 5
 - stvaranjem
 - sigurnosnih 26
- T**
- tehnička podrška 45
 - tehnički podaci 52
 - traženje dodatnih podataka 50
- U**
- upravljačkim programima i preuzimanjima 51
- V**
- ventilacija, osiguravanje 5
- W**
- Windows, reinstaliranje 38
- Z**
- žična mreža
 - mrežni kabel, povezivanje 7

Tiskano u Irskoj.

www.dell.com | support.dell.com



0N490PA00